



ENGLISH
DEUTSCH
SVENSKA

Filter adapter Inspire

User manual • Gebrauchsanweisung • Användarmanual

33554D91

Copyright © 2020 Interspiro

This publication contains or refers to proprietary information which is protected by copyright. All rights are reserved. Interspiro® and Divator® are registered trademarks belonging to Interspiro. This publication may not be copied, photocopied, reproduced, translated, or converted to any electronic or machinereadable form in whole or in part, without prior written approval from Interspiro.

Table of Contents

Filter adapter Inspire	5
Introduction and safety	5
Approvals	5
Safety terminology and symbols	5
Important information to the user	6
Before use	7
Visual inspection	7
Assembly	8
Donning	9
After use	10
Remove adapter from mask	10
Cleaning the adapter	10
Maintenance	12
5 year service	12
Spare parts	15
Storage and transport	16
Filteradapter Inspire	17
Einleitung und Sicherheit	17
Zulassungen	17
Sicherheitsbegriffe und -symbole	17
Wichtige Informationen für den Benutzer	18
Vor Gebrauch	19
Sichtprüfung	19
Zusammenbau	20
Anlegen	21
Nach Gebrauch	22
Adapter von der Maske entfernen	22
Reinigung des Adapters	22
Wartung	24
5-Jahre-Grundüberholung	24
Ersatzteile	27
Lagerung und Transport	28

Filteradapter Inspire	29
Introduktion och säkerhetsföreskrifter	29
Godkännanden	29
Säkerhetstermer och symboler	29
Viktig information till användaren	30
Före användning	31
Visuell inspektion	31
Montering	32
Påtagning	33
Efter användning	34
Ta bort adaptern från masken	34
Rengöring av adaptern	34
Underhåll	36
5-årsservice	36
Reservdelar	39
Förvaring och transport	40

Introduction and safety

Approvals

This product, supplying filtered air to the user, has been tested in accordance with 136, and is to be used according local regulations.

Manufacturer: Interspiro AB, Box 2853, 18728 Täby, Sweden.

Safety terminology and symbols

In this document, the terms DANGER, WARNING and NOTICE are used to indicate potential hazards. Read the accompanying information carefully and follow the safety instructions.



DANGER

The DANGER type of hazard statement signifies that there is a risk of serious injury or death.



WARNING

The WARNING type of hazard statement signifies that there may be a risk of serious injury or death.



NOTICE

The NOTICE type of hazard statement signifies that there may be a risk of damage to equipment or property.

Important information to the user



WARNING

When the Inspire face mask is equipped with the filter adapter the mask cannot be connected to an SCBA and is not suited for firefighting.



WARNING

For safety instructions and user instructions for the face mask, see the face mask user manual.

Before use

Visual inspection

1. Make sure that the O-ring (A), the valve disc (B) and the rubber sealing (C) are intact and clean.

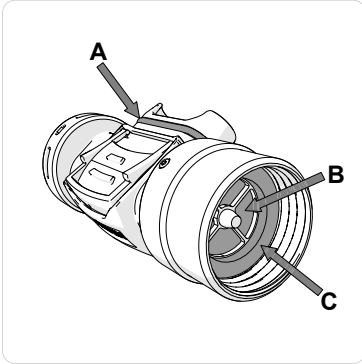

2. Make sure that the exhalation valve seal (D) is intact and clean.

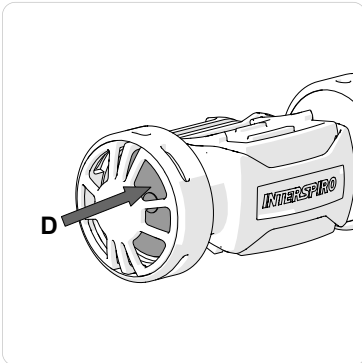

Assembly

1. Push the adapter into the mask until it snaps into the locked position.

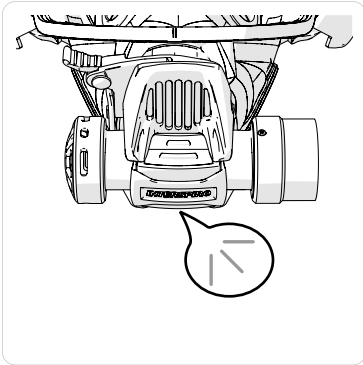
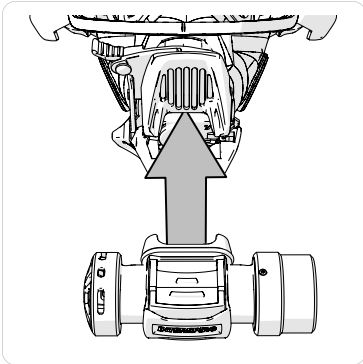

2. Make sure the adapter is mounted so that the text INTERSPIRO is readable from the front of the mask.

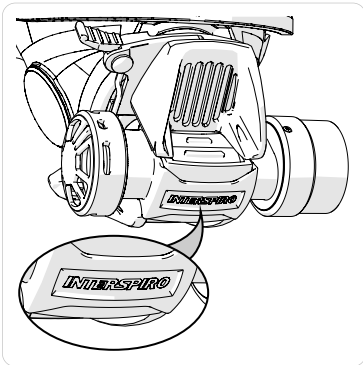

Donning

1. Don the Inspire face mask with the adapter mounted in the mask without the filter.
2. Check that the hatch is closed.
3. Seal off the filter opening with the palm of your hand and take a deep breath.
4. Check that the negative pressure is maintained and that there is no leakage.
5. Repeat point 3 - 4 twice.
6. Seal off the filter opening with the palm of your hand, breathe out and check that the air is passing freely through the exhalation valve.
7. Mount the filter in the adapter.



WARNING

If the mask fails the visual inspection and/or test it must not be used.

After use

Remove adapter from mask

- Press the two red tabs and pull the adapter straight out from the mask.

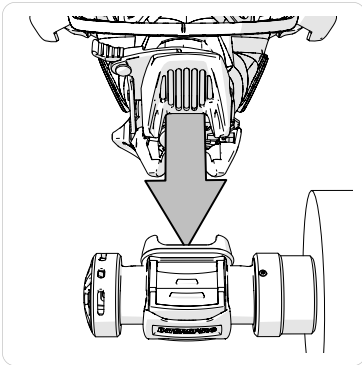
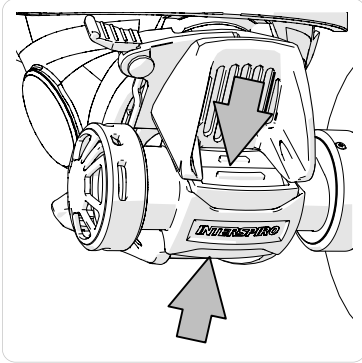

Cleaning the adapter

Clean and dry the adapter as necessary after use.

Recommended cleaning agents:

- BA Cleaner
- BA Manual Cleaner

- Curacid PSA Rinse
 1. Wash the adapter manually (or in washing machine) in warm cleaning fluid (max. 55° C) with a brush or sponge.
 2. Rinse the adapter in clean water (max. 60° C).
 3. Dry the adapter.

Maintenance

5 year service

The 5 year service consists of a replacement of the parts included in the service kit (P/N 460200141).

An alternative to the 5 year service is to replace the complete filter adapter with a new filter adapter.

1. Remove and discard the O-ring from the mask connection.

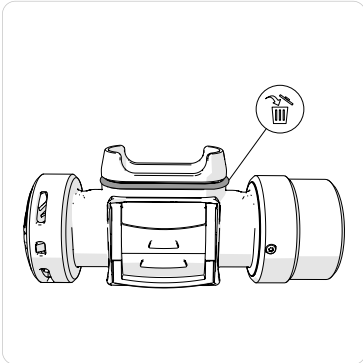

2. Lubricate a new O-ring with silicone lubricant and put it on the filter adapter.

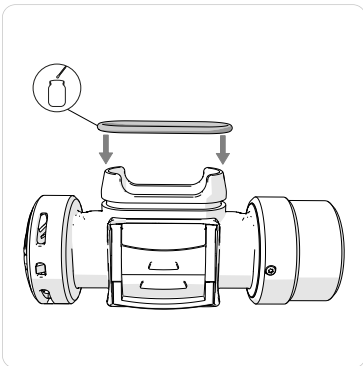

3. Remove the exhalation valve cover.

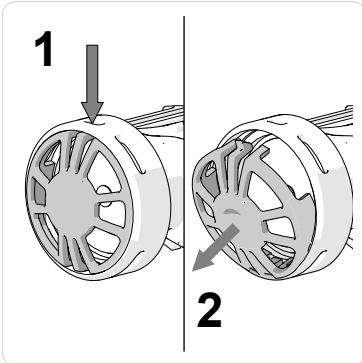

4. Remove and discard the exhalation valve.

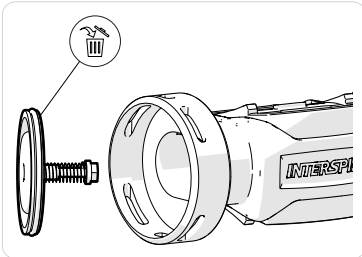

5. Put the new exhalation valve into the adapter.

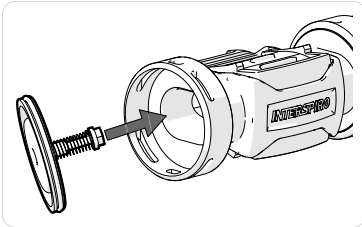

6. Put the exhalation valve cover back onto the adapter.

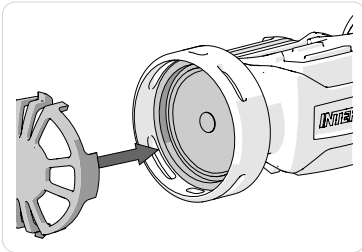

Filter adapter Inspire

7. Remove the two screws (Torx T9) on the filter connection.



8. Remove and discard the filter connection and the two O-rings on the adapter.

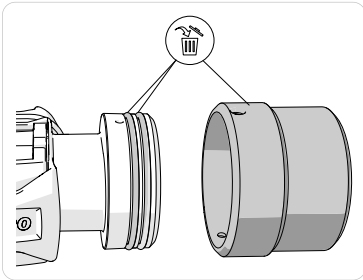

9. Lubricate two new O-rings with silicone lubricant and put them on the filter adapter.

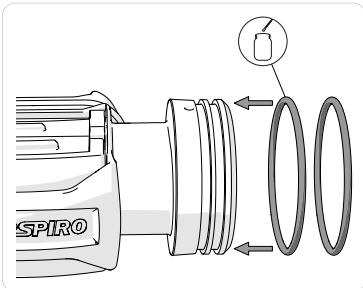

- Put the new filter connection onto the adapter and fasten the two screws (Torx T9) with a tightening torque of 0.5 Nm.



Spare parts

460200141 - Service kit for filter adapter (1 x 460200139, 1 x 460200140, 1 x 460200133)

460200139 - Exhalation valve for filter adapter

460200140 - Filter connection for filter adapter

460200133 - O-ring (10-Pack)

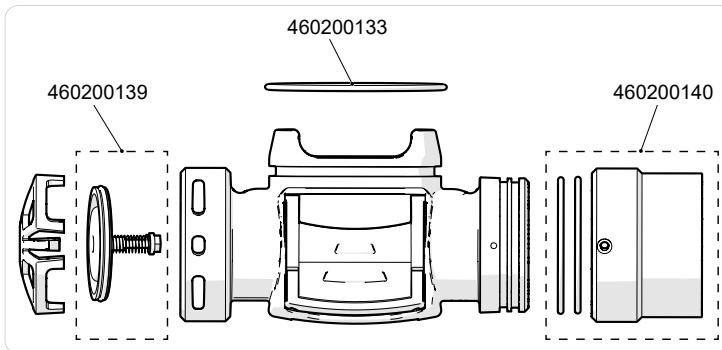

Storage and transport

Store in a cool, dry and dust-free environment. Protect against direct sunlight, UV radiation and direct heat.

During transport the product must be well protected inside the original packaging material or equivalent packaging material.

Einleitung und Sicherheit

Zulassungen

Dieses Produkt, das dem Benutzer gefilterete Luft zuführt, wurde gemäß 136 getestet und ist gemäß den örtlichen Vorschriften zu verwenden.

Hersteller: Interspiro AB, Postfach 2853, 18728 Täby, Schweden.

Sicherheitsbegriffe und -symbole

In diesem Dokument werden die Begriffe GEFAHR, WARNUNG und HINWEIS verwendet, um auf mögliche Gefahren hinzuweisen. Bitte lesen Sie die zugehörigen Informationen sorgfältig und befolgen Sie die Sicherheitsanweisungen.



GEFAHR

Der Gefahrenhinweis GEFAHR weist auf ein ernstes Risiko auf schwere oder tödliche Verletzungen hin.



WARNUNG

Der Gefahrenhinweis WARNUNG weist auf ein mögliches Risiko auf schwere oder tödliche Verletzungen hin.



HINWEIS

Der Gefahrenhinweis bezeichnet als HINWEIS weist auf das Risiko hin, dass die Ausrüstung oder Eigentum beschädigt werden kann.

Wichtige Informationen für den Benutzer



WARNUNG

Wenn die Inspire-Vollmaske mit dem Filteradapter ausgestattet wird, kann sie nicht an ein umgebungsluftunabhängiges Atemschutzgerät (SCBA) angeschlossen werden und eignet sich nicht zur Brandbekämpfung.



WARNUNG

Die Sicherheitsanweisung und die Gebrauchsanweisung der Vollmaske finden Sie in deren Bedienungsanleitung.

Vor Gebrauch

Sichtprüfung

1. Stellen Sie sicher, dass der O-Ring (A), die Ventilscheibe (B) und das Dichtgummi (C) intakt und sauber sind.

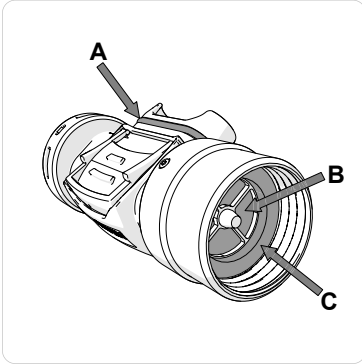

2. Stellen Sie sicher, dass die Ausatemventildichtung (D) intakt und sauber ist.

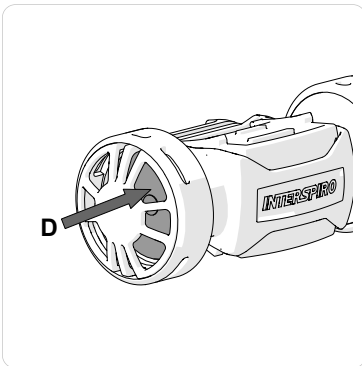

Zusammenbau

1. Drücken Sie den Adapter in die Maske bis er in der Verriegelung einrastet.

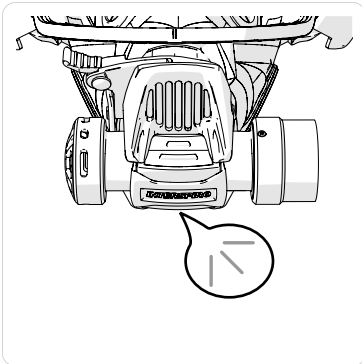
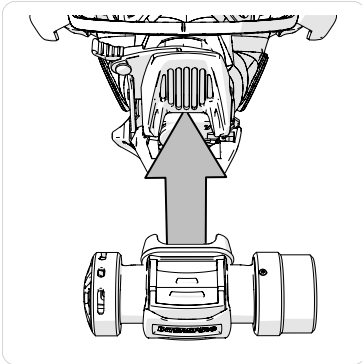

2. Stellen Sie sicher, dass der Adapter so angebracht wurde, dass der Text INTERSPIRO von vorne (Blick auf die Maske) zu lesen ist.

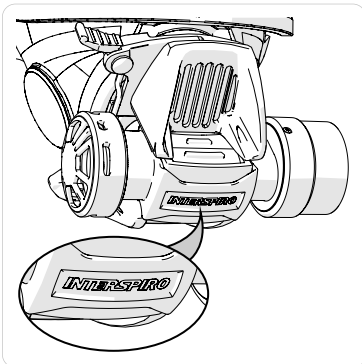

Anlegen

1. Ziehen Sie die Inspire-Vollmaske mit dem Adapter ohne montierten Filter über.
2. Überprüfen Sie, dass die Klappe geschlossen ist.
3. Verschließen Sie die Filteröffnung mit der flachen Hand und nehmen Sie einen tiefen Atemzug.
4. Überprüfen Sie, ob der Unterdruck aufrechterhalten wird, und dass es keine Leckagen gibt.
5. Wiederholen Sie die Schritte 3 und 4 zweimal.
6. Verschließen Sie die Filteröffnung mit der flachen Hand, atmen Sie aus und prüfen Sie, dass die Luft ungehindert durch das Ausatemventil entweichen kann.
7. Montieren Sie den Filter im Adapter.



WARNUNG

Wenn die Maske die Sichtprüfung und / oder die Prüfung nicht besteht, darf sie nicht verwendet werden.

Nach Gebrauch

Adapter von der Maske entfernen

- Drücken Sie auf die beiden roten Laschen und ziehen Sie den Adapter gerade aus der Maske heraus.

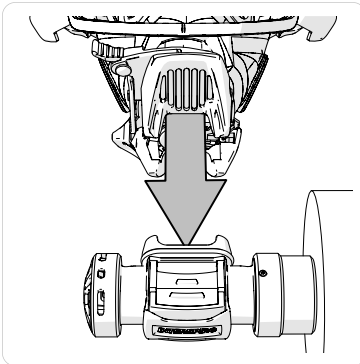
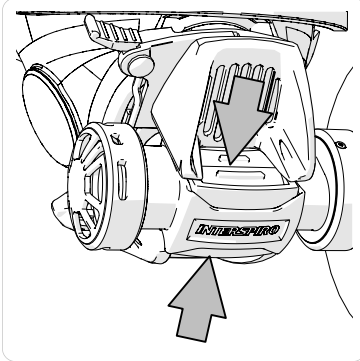

Reinigung des Adapters

Falls notwendig reinigen und trocknen Sie den Adapter nach Gebrauch.

Empfohlene Reinigungsmittel:

- BA Cleaner
- BA Manual Cleaner

- Curacid PSA Rinse
 1. Adapter von Hand (oder in der Waschmaschine) in warmer Reinigungslösung (max. 55° C) mithilfe von Bürste oder Schwamm reinigen.
 2. Adapter in sauberem Wasser abspülen (maximal 60° C).
 3. Adapter trocknen.

Wartung

5-Jahre-Grundüberholung

Die 5-Jahre-Grundüberholung besteht aus dem Austausch der Teile, die im Grundüberholungssatz (Artikelnummer: 460200141) enthalten sind.

Die Alternative zu einer 5-Jahre-Grundüberholung ist der Austausch des kompletten Filteradapters durch einen neuen Filteradapter.

1. Entfernen und entsorgen Sie den O-Ring des Maskenanschlusses.

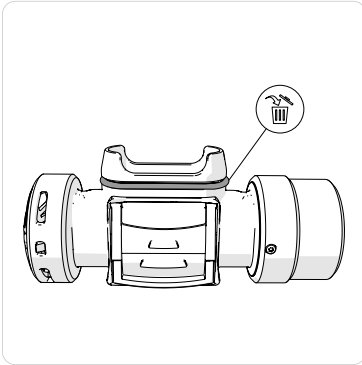

2. Fetten Sie einen neuen O-Ring mit Silikonfett ein und setzen Sie ihn in den Filteradapter ein.

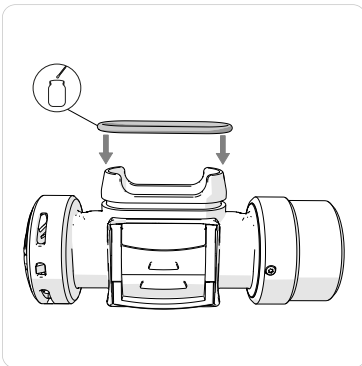

3. Entfernen Sie die Abdeckung des Ausatemventils.

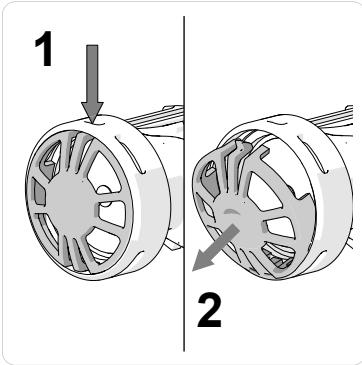

4. Entfernen und entsorgen Sie das Ausatemventil.

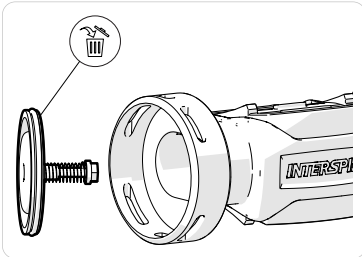

5. Setzen Sie das neue Ausatemventil in den Adapter.

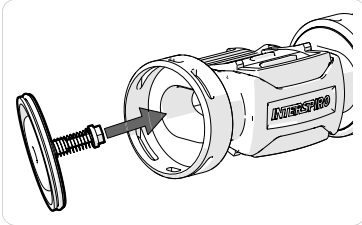

6. Setzen Sie die Abdeckung des Ausatemventils zurück auf den Adapter.

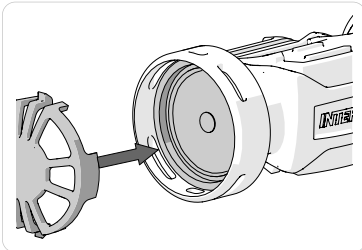

Filteradapter Inspire

7. Entfernen Sie die zwei Schrauben (Torx T9) des Filteranschlusses.



8. Entfernen und entsorgen Sie den Filteranschluss und die beiden O-Ringe am Adapter.

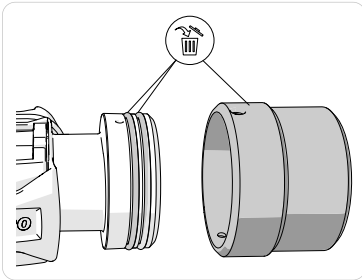

9. Fetten Sie zwei neue O-Ringe mit Silikonfett ein und setzen Sie ihn in den Filteradapter ein.

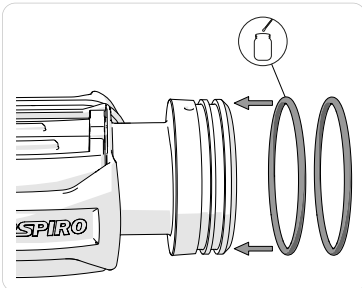

10. Setzen Sie den neuen Filteranschluss auf den Adapter und ziehen Sie die zwei Schrauben (Torx T9) mit einem Anzugsdrehmoment von 0,5 Nm an.



Ersatzteile

460200141 - Filteradapter GÜH-Satz (1 x 460200139, 1 x 460200140, 1 x 460200133)

460200139 - Ausatemventil für Filteradapter

460200140 - Filteranschluss für Filteradapter

460200133 - O-Ring (10er Pack)

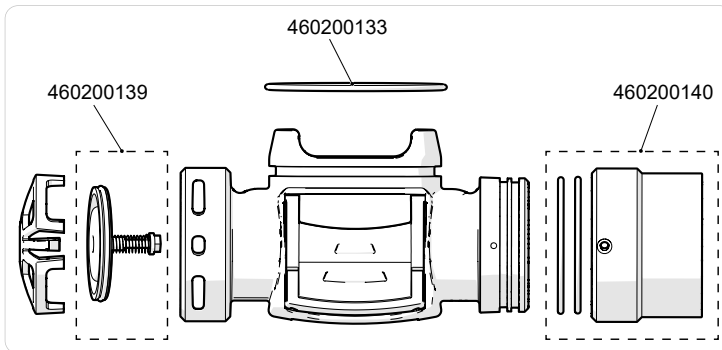

Lagerung und Transport

Kühl, trocken und staubfrei lagern. Vor direkter Sonneneinstrahlung, UV-Strahlung und direkter Hitze schützen.

Während des Transports muss das Produkt in der Originalverpackung oder einer gleichwertigen Verpackung gut geschützt sein.

Introduktion och säkerhetsföreskrifter

Godkännanden

Denna produkt som tillhandahåller filtrerad luft till användaren har testats i enlighet med 136 och ska användas enligt lokala föreskrifter.

Tillverkare: Interspiro AB, Box 2853, 18728 Täby, Sverige

Säkerhetstermer och symboler

I detta dokument används uttrycken FARA, VARNING och OBSERVERA för att indikera tänkbara säkerhetsrisker. Läs den tillhörande informationen noga och följ säkerhetsanvisningarna.



FARA

FARA är en typ av riskangivelse som innebär att det finns en risk för allvarlig skada eller dödsfall.



VARNING

VARNING är en typ av riskangivelse som innebär att det kan finnas en risk för allvarlig personskada eller dödsfall.



OBSERVERA

OBSERVERA är en typ av riskangivelse som innebär att det kan finnas en risk för skada på utrustning eller egendom.

Viktig information till användaren



VARNING

Vid användning av Inspire ansiktsmask tillsammans med en filteradapter får masken inte anslutas till en andningsapparat och är inte lämplig för rökdykning.



VARNING

För säkerhetsinstruktioner och användarinstruktioner för ansiktsmasken, se ansiktsmaskens användarmanual.

Före användning

Visuell inspektion

1. Se till att O-ringen (A), ventilskivan (B) och gummitätningen (C) är hela och rena.

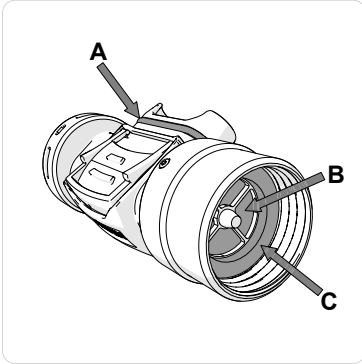

2. Se till att utandningsventilens tätning (D) är hel och ren.

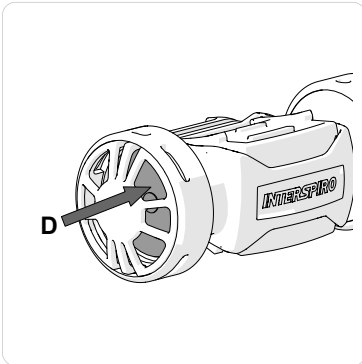

Montering

1. Tryck in adaptern i masken tills den snäpper fast i det låsta läget.

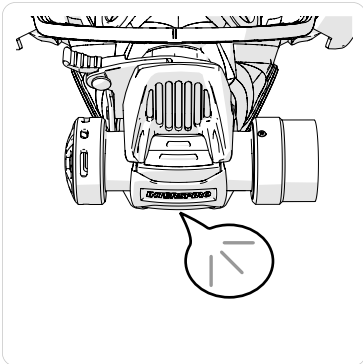
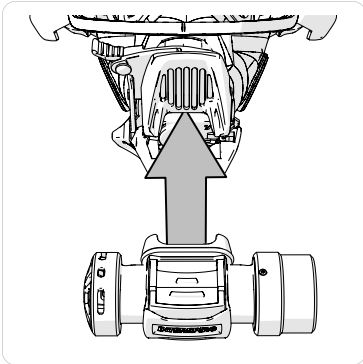

2. Se till att adaptern är monterad så att texten INTERSPIRO är läsbar från framsidan av masken.

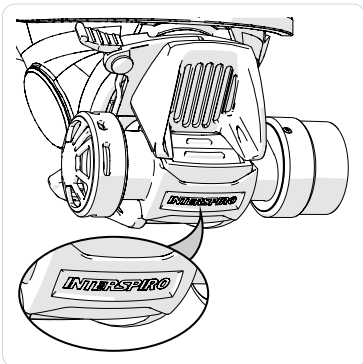

Påtagning

1. Ta på Inspire-masken med filteradaptern monterad utan filter.
2. Kontrollera att friskluftsluckan är stängd.
3. Håll för filteranslutningen med handflatan och ta ett djupt andetag.
4. Kontrollera att ett undertryck bibehålls och att det inte finns något läckage.
5. Upprepa punkt 3 - 4 två gånger.
6. Håll för filteranslutningen med handflatan, andas ut och kontrollera att luften passerar fritt genom utandningsventilen.
7. Montera filtret i adaptern.



VARNING

Om masken fallerar den visuella inspektionen och / eller testet får den inte användas.

Efter användning

Ta bort adaptern från masken

- Kläm ihop de två röda knapparna och dra adaptern rakt ut ur masken.

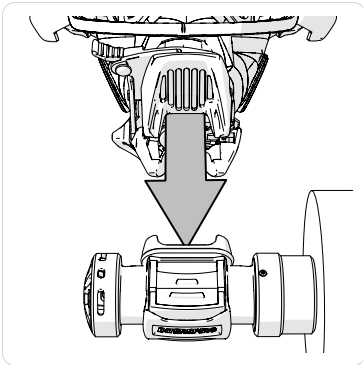
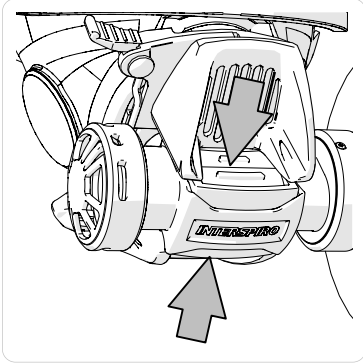

Rengöring av adaptern

Rengör och torka adaptern efter behov, efter användning.

Rekommenderade rengöringsmedel:

- BA Cleaner
- BA Manual Cleaner

- Curacid PSA Rinse
 1. Tvätta adaptern för hand (eller i tvättmaskin) i varmt rengöringsvätska (max. 55 ° C) med en borste eller svamp.
 2. Skölj adaptern i rent vatten (max. 60 ° C).
 3. Torka adaptern.

Underhåll

5-årsservice

5-årsservicen består av byte av de delar som ingår i servicesatsen (P / N 460200141).

Ett alternativ till 5-årsservicen är att byta ut hela filteradaptern mot en ny filteradapter.

1. Ta bort och kassera O-ringen från maskanslutningen.

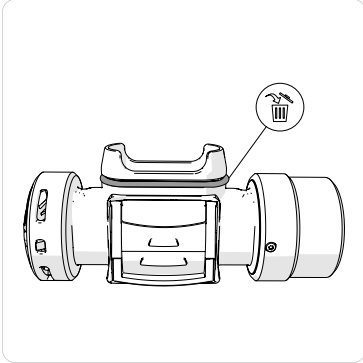

2. Smörj en ny O-ring med silikonfett och montera den på filteradaptern.

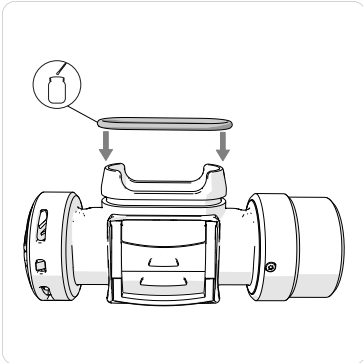

3. Ta bort locket på utandningsventilen.

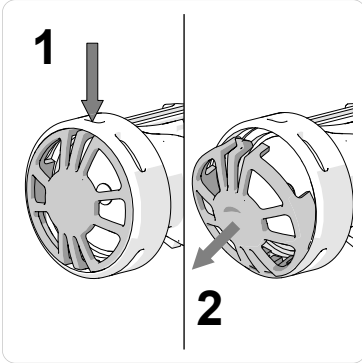

4. Ta bort och kasta utandningsventilen.

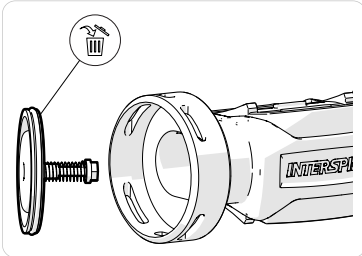

5. Montera den nya utandningsventilen i adaptorn.

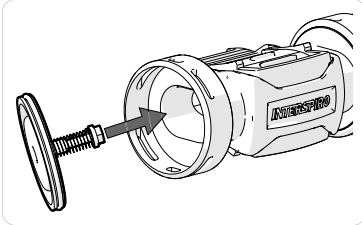

6. Sätt tillbaka locket på utandningsventilen.

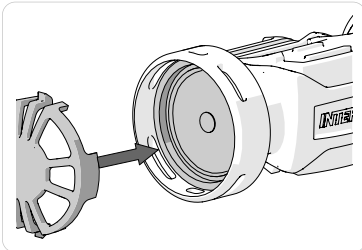

7. Ta bort de två skruvarna (Torx T9) på filteranslutningen.



8. Ta bort och kasta filteranslutningen och de två O-ringarna på adaptern.

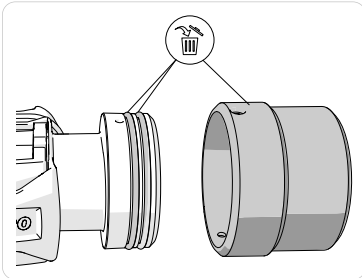

9. Smörj två nya O-ringar med silikonfett och montera på filteradaptern.

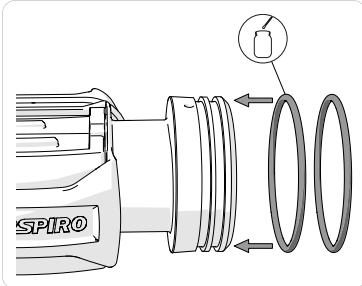

10. Sätt den nya filteranslutningen på adaptern och fäst de två skruvarna (Torx T9) med ett åtdragningsmoment på 0,5 Nm.



Reservdelar

460200141 - Servicesats för filteradapter (1 x 460200139, 1 x 460200140, 1 x 460200133)

460200139 - Utandningsventil för filteradapter

460200140 - Filteranslutning för filteradapter

460200133 - O-ring (10-pack)

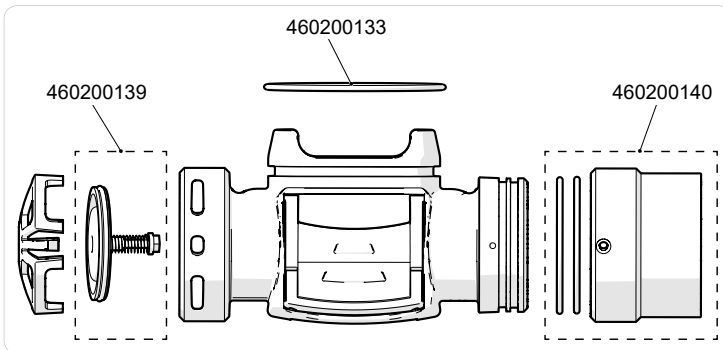

Förvaring och transport

Förvara enheten på en sval, torr och dammfri plats. Skydda mot direkt solljus, UV-strålning och direkt värme.

Under transport måste produkten vara väl skyddad i sin originalförpackning eller likvärdigt förpackningsmaterial.









Keeps You Breathing